

一般演題 (ポスター) 要綱

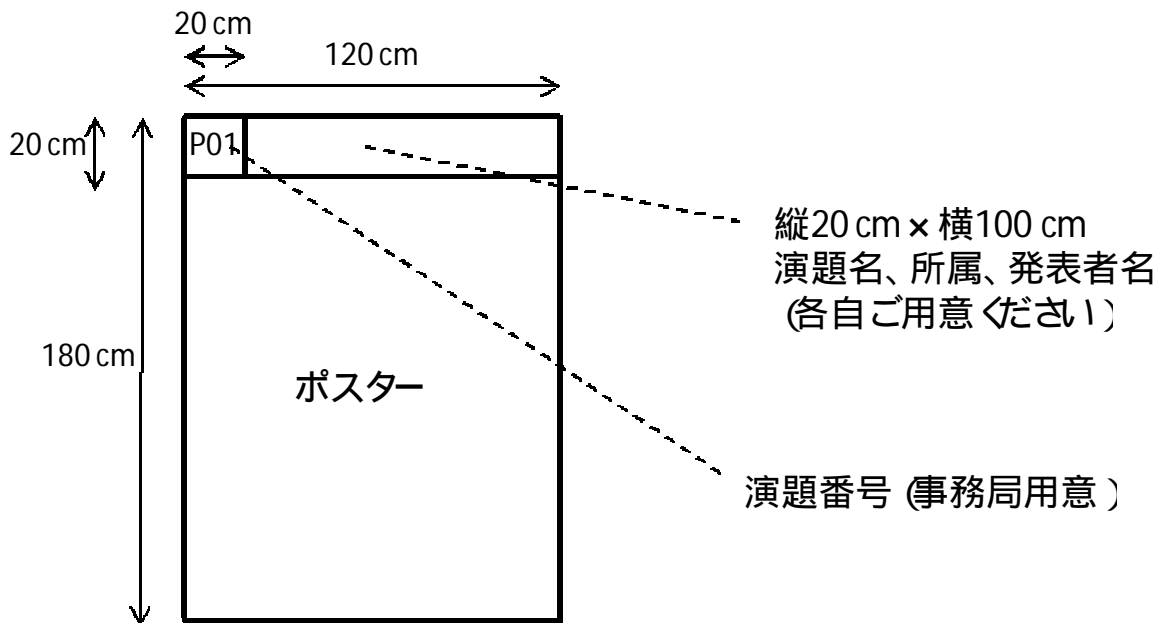

ポスター作成について (上図参照)

パネルのサイズは縦180 cm × 横120 cmです。演題番号は表示されています。

文字や図表のサイズ、レイアウトを工夫し、はなれたところからでもわかりやすいポスターを作成してください。『方法』、『目的』、『結果』、『結論』などを明確にし、左上部から右下部へとレイアウトしてください。

英語、日本語いずれの表記でも結構です。

ポスター貼付・プレゼンテーションについて

ポスターは出来るだけ5月30日朝に貼り付け、31日会終了後に撤去してください。

30日参加不可能な場合は貼り付けは31日の朝でも差し支えありません。

31日会終了後に残っているポスターは処分いたします。

当日ポスター受付(8:30 - 16:00)で受け付けしてください。その際、貼り付け場所をご案内し、ピンをお渡します。

プレゼンテーションの時間は5月30日14:00-15:00、5月31日11:00-12:00の2回です。(会の進行により前後する場合があります。)2回、無理ならいずれか1回の日時にポスターの前で随時ご説明ください(座長制ではありません)。活発な討議を期待しております。